

CARSUPPORT STANDAARD VERSTERKT
 23S09 23S09H

MERK: **TYPE:** **JAAR:**
 Honda Accord Tourer 2004-

AUTOHOOGTE

Na montage zal de autohoogte toenemen:

- standaard set ca. +15 mm
- versterkte set ca. +25 mm

PLAATS VAN MONTAGE (zie letter in setnummer)

"S": op de schokdemper.

CARSUPPORT ONDERDELEN

- (1) 2x bovenschotel
- (2) 2x bumpstop
- (3) 2x centreerring (gemonteerd in 2)
- (4) 2x rubber ring
- (5) 2x hulpveer
- (6) 2x veerbus met stofhoes
- (7) 2x veerkraag (gemonteerd op 6)

ORIGINELE ONDERDELEN

- (A) borgmoer (SLW 13) (E) onderste rubber lager
- (B) grote ring (F) bus
- (C) bovenste rubber lager (G) vlakke plaat
- (D) bovenbevestiging auto (H) dikke ring

INSTRUCTIES

1. In bagageruimte klepjes boven de schokdempers losnemen en de geluiddempende laag opzij drukken.
2. Borgmoer(A) losnemen, grote ring(B) en rubber(C) verwijderen.
3. Auto achter opkrikken tot achterwielen vrijkomen.
4. Onderzijde schokdemper losnemen.
5. Schokdemper indrukken, naar buiten kantelen en verwijderen.
6. Verwijder rubber(E) van bovenzijde schokdemper
7. Bus(F) openbuigen en verwijderen.
8. Bus(F) weer dichtbuigen en doorboren met boor $\varnothing 10.0\text{mm}$
9. Verwijder vlakke ring(G), originele stofhoes, dikke ring(H) en originele bumpstop.
N.B.: Originele stofhoes en bumpstop niet meer gebruiken.
10. Plaats rubber(E) terug in bovenbevestiging(D) en druk bus(F) in rubber(E).
11. Monteer (4), (6) met (7), (5), (2) met (3), (1) en de originele delen (H) en (G).
12. Onderzijde schokdemper terugplaatsen in draagarm, zuigerstang indrukken, naar binnen kantelen en door bus(F) laten komen.
13. Bout in onderzijde schokdemper plaatsen en handvast zetten.
14. Wagen op de wielen plaatsen en onderzijde schokdemper vastzetten.
15. In de bagageruimte: Plaats rubber(C), grote ring(B) en zet bovenzijde schokdemper vast met borgmoer(A). Geluiddempende laag en klepjes terugplaatsen.

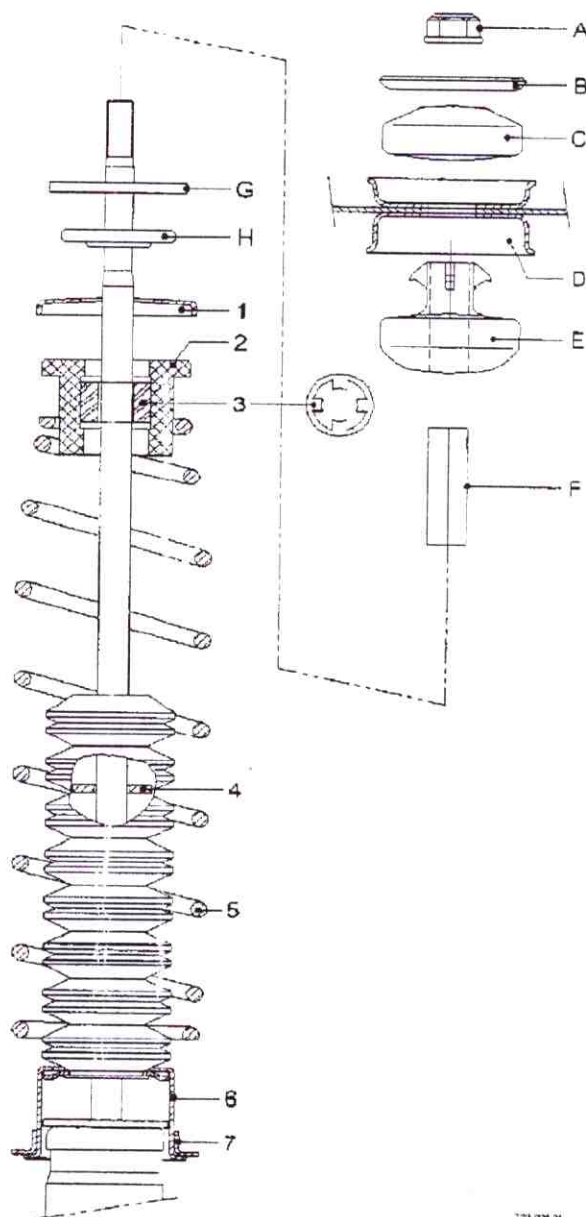

728.008 01